

L. dz. DZP-796/24

Poznań, dnia 17.10.2024 r.

**Wszyscy Wykonawcy
- platforma zakupowa**

Dotyczy: PN-77/24 postępowania w trybie przetargu nieograniczonego na **przebudowę i rozbudowę budynku Zakładu Patomorfologii Klinicznej wraz z zagospodarowaniem terenu i infrastrukturą techniczną w formule zaprojektuj i wybuduj.**

W związku z pytaniami dotyczącymi prowadzonego postępowania, Zamawiający, zgodnie z art. 135 ust. 2 ustawy z dnia 11 września 2019 r. Prawo zamówień publicznych (Dz. U. z 2024 r., poz. 1320, dalej Ustawa Pzp) udziela odpowiedzi oraz na podstawie art. 137 ust 1 ustawy Pzp wprowadza zmiany:

Pytanie 1

Dot. § 9 pkt 4) Umowy

Prosimy o zmianę: ~~składowania~~ magazynowania gruzu i odpadów z rozbiórek w pojemnikach ustawionych w miejscach uzgodnionych z Zamawiającym, a po zakończeniu robót do całkowitego uporządkowania terenu;

Odpowiedź:

Zamawiający nie wyraża zgody.

Pytanie 2

Dot. § 9 pkt 13) Umowy

rozliczanie się z Zamawiającym z demontowanych materiałów i urządzeń podlegających odzyskowi;

Na czym miałyby polegać rozliczanie się z Zamawiającym? Wykonawca, jako wykonujący usługę, w świetle prawa ocenia, czy dany materiał stał się odpadem.

Czy Zamawiający będzie uczestniczył w procesie oceny: czy dany materiał nadal zachował niezmienione właściwości, czy już jest odpadem? Prosimy o wykreślenie: „podlegającym odzyskowi”

Odpowiedź:

Zgodnie z przepisami o gospodarowaniu odpadami.

Pytanie 3

Dot. § 9 pkt 29) Umowy

uzyskania wszelkich niezbędnych zezwoleń, dopuszczeń, (...) składowania odpadów na składowiskach oraz ich utylizacji, zajęcia pasa drogowego; Czy będzie taka konieczność, aby Wykonawca miał zezwolenie na składowanie na danym terenie?

Czy planowane jest jedynie wstępne magazynowanie odpadów do przekazania uprawnionemu odbiorcy?

Odpowiedź:

Zgodnie z przepisami o gospodarowaniu odpadami.

Pytanie 4

Czy wymiana węzła ciepłowniczego jest w zakresie przedmiotowej inwestycji?

Odpowiedź:

Tak.

Pytanie 5

Komunikacja wizualna – tablice i oznaczenia wg rysunku IW-01 – zwracamy się z prośbą o uszczegółowienie gdzie i w jakich ilościach należy przyjąć poszczególne tablice informacyjne – w aktualnym stanie rzeczy podane informacje są szacunkowe i nie ma możliwości przyjęcia oczekiwanych przez Państwa ilości tablic informacyjnych.

Odpowiedź:

Zamawiający wskazuje, że ostateczna ilość tablic informacyjnych zostanie ustalona na etapie realizacji w ramach projektu wykonawczego będącego w zakresie Wykonawcy.

Należy przewidzieć montaż tablic informacyjnych następujących grup tablic:

- tablica ścienna główna przy wejściu głównym do budynku na poziomie parteru
- tablice ścienne zbiorcze dla każdej kondygnacji

- tablice sufitowa dla każdej jednostki naukowej i przychodni
- tablice naścienne dla każdego pomieszczenia
- tablice nadzwiewne dla pomieszczeń sanitarnych
- tablice nadzwiewne dla pomieszczeń biurowych pracowników naukowych

Pytanie 6

Czy w wskazanym miejscu należy przewidzieć mur oporowy studni doświetlającej czy projektowany chodnik?

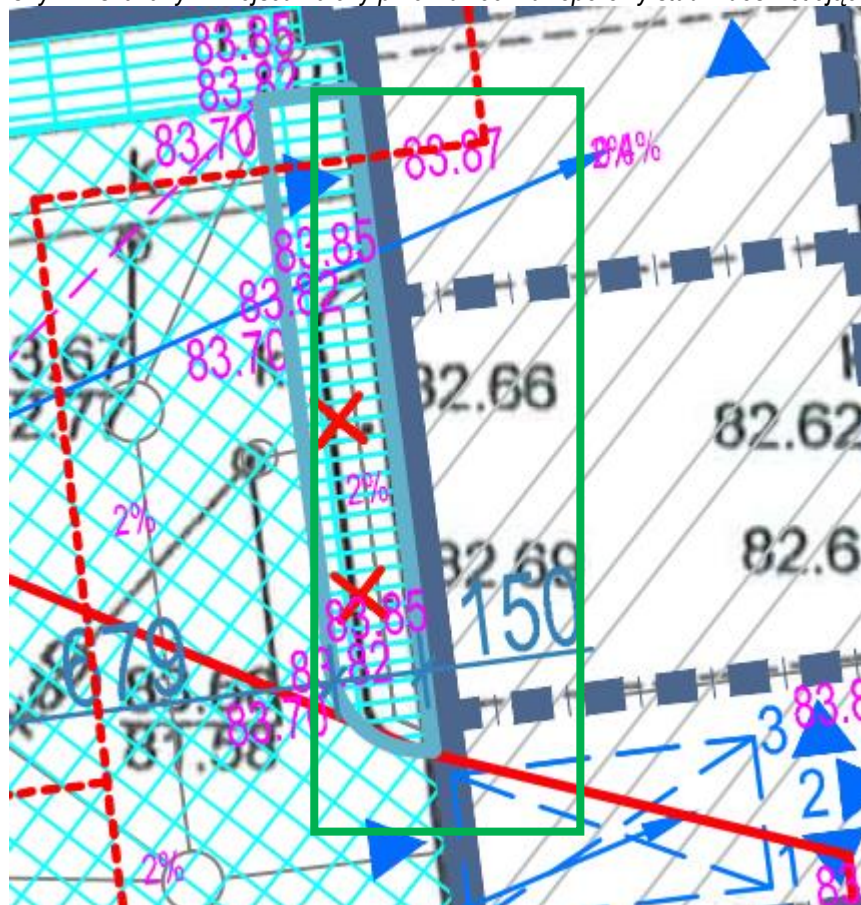

Odpowiedź:

Zgodnie z projektem architektury we wskazanym miejscu należy przewidzieć chodnik (istniejące naświetla do zasypania zgodnie z projektem rozbiórki).

Pytanie 7

W opisie projektu PZT w tabeli zestawienia powierzchni uwzględniono 275 m² projektowanych miejsc postojowych. Zgodnie z załączonym rysunkiem PZT projektowanych miejsc postojowych wrysowano 75 m². Prosimy o informację jaką ilość przyjąć do wyceny?

Odpowiedź:

Należy przyjąć ilość miejsc zgodną z rysunkiem PZT w branży architektonicznej.

Pytanie 8

Prosimy o informację czy w ofercie uwzględnić system detekcji gazów w pomieszczeniach laboratoryjnych?

Odpowiedź:

Tak.

Pytanie 9

Zgodnie z przekazaną dokumentacją należy podnieść balustradę schodów reprezentacyjnych w holu głównym, która jest objęta pracami renowacyjnymi. Prosimy o informację jakie rozwiązanie podwyższenia balustrad dopuszcza Konserwator Zabytków? Rysunek A_08 PRZKERÓJ A-A_3, plik PMF_PROGRAM PRAC KONSERWATORSKICH_2024.04.05 strona 18.



Odpowiedź:

Należy przyjąć do wyceny i wykonać renowację balustrad istniejących oraz wykonanie dodatkowej balustrady o wys. 110 cm szklanej systemowej bezramkowej, osadzonej w systemowym profilu aluminiowym montowanym do wierzchu policzka schodów istniejących, obok balustrady istniejącej, zgodnie z dokumentacją rysunkową.

Pytanie 10

Fundament ściany oporowej SOP 1 koliduje z istniejącym ciepłociągiem, prosimy o informację czy zamawiający dopuszcza możliwość demontażu lub zmiany lokalizacji ciepłociągu?

Odpowiedź:

W zakresie Wykonawcy jest wykonanie projektu wykonawczego oraz rozwiązanie wszelkich widocznych kolizji, co należy uwzględnić w ofercie.

Pytanie 11

Płyta fundamentowa (pod agregaty) Poz. 7.10 koliduje z przebiegiem istniejącego ciepłociągu, czy zamawiający dopuszcza możliwość zmiany lokalizacji ciepłociągu lub jego całkowitego demontażu?

Odpowiedź:

W zakresie Wykonawcy jest wykonanie projektu wykonawczego oraz rozwiązanie wszelkich widocznych kolizji, co należy uwzględnić w ofercie.

Pytanie 12

Sieci zewnętrzne – Czy wyceniamy tylko zewnętrzną instalację wody? Brak dokumentacji na pozostałe przyłącza.

Odpowiedź:

W zakresie Wykonawcy jest wykonanie prac budowlanych oraz projektowych dla potrzeb wykonania wszystkich przyłączy (sanitarne, elektryczne, teletechniczne) przy uwzględnieniu zapisów zawartych w PFU oraz w warunkach technicznych.

Pytanie 13

Zgodnie z pkt. 7.13.4.2 opisu do projektu Architektoniczno-budowlanego cyt. „...Projekt zakłada demontaż wszystkich specjalistycznych urządzeń medycznych i laboratoryjnych i ewentualny ich montaż w nowych miejscach zgodnie z ustaleniami z Inwestorem”. – Prosimy o potwierdzenie, że zapis dotyczy zakresu Wykonawcy. Prosimy o informację nt. prognozowanej ilości sprzętu do przewiezienia.

Odpowiedź:

W budynku na pewno zostaną stare meble oraz wyposażenie laboratoriów do utylizacji oraz pracownia mikroskopii elektronowej, która nie będzie przenoszona na czas remontu.

Pytanie 14

Prosimy o informację, czy instalacja zewnętrzna będąca na zdjęciu jest do usunięcia, gdyż koliduje ona ze studniami doświetlającymi.



Odpowiedź:

W zakresie Wykonawcy jest wykonanie projektu wykonawczego oraz rozwiązanie wszelkich widocznych kolizji, co należy uwzględnić w ofercie.

Pytanie 15

Zgodnie z załącznikiem 2.2 "Podział zakresów i koncepcja" na terenie zewnętrznym są do wykonania nowoprojektowane ściany oporowe od strony północnej oraz od strony wschodniej i południowej. Zgodnie z załącznikiem 1.6 "Opinia dot. zabudowy dziedzińca" w zakresie podstawowym są do wykonania wyłącznie ściany oporowe od strony północnej. Prosimy o informację, który dokument jest nadrzędny oraz jaki zakres ścian oporowych należy wykonać.

Odpowiedź:

Załącznik nr 1.6 dotyczy zadania w ramach prawa opcji nr 2. Pozostałe ściany oporowe (nowoprojektowane) od strony północnej, wschodniej i południowej zgodnie z projektem architektonicznym są w zakresie Wykonawcy.

Pytanie 16

Prosimy o potwierdzenie, że zgodnie z zapisami w § 3 pkt 4 uzyskanie pozwolenia na użytkowanie nie wlicza się do terminu zakończenia prac opisanych w SWZ. Jeżeli tak, to prosimy o podanie w jakim terminie Zamawiający po wykonaniu odbiorów końcowych prac od Wykonawcy złoży wniosek do PSP, SANEPID i PINB o przeprowadzenie odbiorów.

Odpowiedź:

Zamawiający potwierdza, że uzyskanie pozwolenia na użytkowanie nie wlicza się do terminu zakończenia prac. W zakresie Wykonawcy jest uzyskanie odbiorów od PSP, SANEPID zgodnie z par.9 ust. 1 pkt 32.

Pytanie 17

W opisie do projektu architektonicznego w punkcie 7.12 DACHY znajduje się zapis, że projektuje się docieplenie istniejącego dachu (poddasza) miękką wełną mineralną gr. 30cm oraz zabezpieczenie więźby do NRO, natomiast na przekroju A-A pokazano w warstwie P6 ocieplenie gr. 25cm oraz zabudowę gk oraz w opisie w punkcie 7.14.2.2 w części dotyczącej poddasza również podano zapis o ociepleniu wełną mineralną gr. 25cm. Proszę o wskazanie prawidłowej grubości izolacji oraz potwierdzenie, że zabezpieczenie więźby drewnianej do NRO jest równoważne z zabudową gk opisaną na przekrojach.

Odpowiedź:

Grubość 30cm przy standardowych parametrach cieplnych.

Pytanie 18

W opisie do architektury znajduje się zapis „projekt zakłada demontaż wszystkich specjalistycznych urządzeń medycznych i laboratoryjnych i ewentualny ich montaż w nowych miejscach zgodnie z ustaleniami z Inwestorem”.

Proszę o przekazanie zamkniętej listy urządzeń medycznych i laboratoryjnych do demontażu i ponownego montażu. Prosimy również o informacje czy utylizacja urządzeń ma być wyceniona przez oferentów czy urządzenia zdemontowane mają zostać przekazane Zamawiającemu?

Odpowiedź:

W budynku na pewno zostaną stare meble oraz wyposażenie laboratoriów do utylizacji oraz pracownia mikroskopii elektronicznej, która nie będzie przenoszona na czas remontu.

Pytanie 19

We wzorze umowy Zamawiający powołuje się na załącznik 2A np. w § 1 pkt.20 „Wykonawca zapewnia i gwarantuje, że osoby wskazane przez niego na potrzeby wykazania spełnienia warunków udziału w postępowaniu oraz kryteriów oceny ofert (wymienione w Załączniku 2A do Umowy)”. Niestety w udostępnionych dokumentach brak załącznika o takim symbolu. Prosimy o uzupełnienie.

Odpowiedź:

We wskazanym paragrafie Umowy nie ma pkt. 20, zamawiający zakłada, że chodzi m. in. o paragraf 4. Zamawiający koryguje treść umowy poprzez dodanie do spisu załączników na końcu umowy „zał. 2a Wykaz osób złożony przez Wykonawcę na potrzeby wykazania spełniania warunków”.

Pytanie 20

Prosimy o informację czy zamówienie obejmuje wykonanie instalacji gazów technicznych, jeżeli tak prosimy o określenie parametrów niezbędnych do wyceny: rodzaj gazów, lokalizacje punktów poboru, rodzaj i lokalizację źródeł gazów technicznych itp.

Odpowiedź:

Tak. Zgodnie z zał. nr 3.1 do PFU.

Pytanie 21

Prosimy o udostępnienie projektu przyłącza sieci ciepłej wykonanego w ramach projektu budowlanego lub technicznego.

Odpowiedź:

Z uwagi na charakter przetargu (zaprojektuj-wybuduj) projekt i wykonanie przyłącza sieci ciepłej jest w zakresie Wykonawcy. Zamawiający zamieścił warunki przyłączeniowe VEOLIA.

Pytanie 22

Załącznik nr 2.3 do PFU powołuje się na załącznik nr 2.11 do PFU – Proszę o przekazanie załącznika nr 2.11?

Odpowiedź:

Zamawiający koryguje pomyłkę zawartą w pierwszym zdaniu p. 1.2 załącznika nr 2.3 do PFU poprzez zmianę treści tego zdania na następującą: "Należy wykonać podział na pomieszczenia wymienione w załączniku nr 3.1 do PFU, w układzie zobrazowanym na rzutach w załączniku nr 2.2 do PFU."

Pytanie 23

Załącznik nr 2.3 do PFU powołuje się w pkt 3 pkt 2 na kłady zamieszczone w załączniku nr 1.2 do PFU. Proszę o udostępnienie tych kładów?

Odpowiedź:

Zamawiający koryguje pomyłkę zawartą w p. 3.2 załącznika nr 2.3 do PFU poprzez zmianę treści tego zdania na następującą: "Wygląd wymienionych poniżej pomieszczeń zgodnie z kładami zamieszczonymi w projekcie budowlanym autorstwa pracowni „Archimedia” stanowiącym załącznik nr 1.7 do PFU."

Pytanie 24

W pierwotnej dokumentacji projektowej uwzględniono 3 dźwigi osobowe. Na koncepcji z zał. 2.2 wrysowano 2 dźwigi osobowe. Prosimy o potwierdzenie, że w wycenie należy uwzględnić 2 dźwigi osobowe.

Odpowiedź:

Zamawiający potwierdza, że do wyceny należy przyjąć:

- Jeden dźwig osobowy (udźwig 1000kg/13 osób)
- Jeden dźwig osobowy dla studentów (udźwig 630kg/8 osób)
- Jeden podnośnik towarowy (udźwig 1600kg/21 osób)
- Dwie platformy przyschodowe (udźwig 385kg)

przy zachowaniu pozostałych parametrów technicznych zgodnie z projektem technicznym / architektoniczno-budowlanym.

Zamawiający zwraca uwagę na główne elementy nośne dźwigu (liny nośne, pasy nośne), które muszą posiadać gwarancję producenta na co najmniej 20 lat (od daty zakończenia robót).

Zamawiający wskazuje, że w zakresie Wykonawcy jest również uzgodnienie w MKZ dla projektu budowlanego zamiennego m.in. w zakresie uzgodnienia pochylni przy projektowaniu wejścia w istniejącym murze od strony ul. Przybyszewskiego (w przypadku uzgodnienia z MKZ platformy w miejscu pochylni należy przyjąć w ofercie droższe rozwiązanie).

Pytanie 25

Proszę o wskazanie preferowanych powierzchni dla pomieszczeń, które mają znaleźć się w strefie PATIO na parterze. Jest to niezbędne dla oszacowania ilości ścian i ich powierzchni do wykończenia:

Strefa PATIO:

- Hol rejestracji - 1szt.
- Rejestracja - 1szt.
- Rejestracja (call centre) - 1szt.
- Rejestracja (zaplecze) - 1szt.- Pok. obsługi - 1szt.
- Pom. socjalne - 1szt.
- WC personelu - 1szt.
- Pokój matki z dzieckiem - 1szt.

Odpowiedź:

Zaprojektowanie i wykonanie strefy PATIO zawierające wskazane w PFU pomieszczenia jest w zakresie Wykonawcy.

Pytanie 26

W związku z odpowiedziami z dnia 08.10.2024r. należy skalkulować odwodnienie naświetli i doprowadzenie wody opadowej do kanalizacji deszczowej. Proszę o przedstawienie trasy takiego rozwiązania.

Odpowiedź:

Zaprojektowanie i wykonanie trasy odwodnienia naświetli w zakresie Wykonawcy. Trasa istniejącej kanalizacji deszczowej zgodnie z zał. nr 1.4 do PFU.

Pytanie 27

Zgodnie z odpowiedziami z dnia 08.10.2024r. należy skalkulować przyłącze z sieci ciepłej. W związku z tym, iż w dokumentacji jest zapis, iż przyłącze do sieci ciepłej jest poza zakresem i jest brak jakichkolwiek informacji na ten temat proszę o przedstawienie trasy przyłącza

Odpowiedź:

Z uwagi na charakter przetargu (zaprojektuj-wybuduj) projekt i wykonanie przyłącza sieci ciepłej jest w zakresie Wykonawcy. Zamawiający zamieścił warunki przyłączeniowe VEOLIA.

Pod kątem zakresu realizacji proszę kierować się zapisami PFU.

Pytanie 28

Dotyczy: Stropu na blasze nad poziomem +1 w zachodnim skrzydle budynku

Zgodnie z rys. K-04 jest to strop o symbolu „1.4”.

Na rysunku tym opisano go w detalu jako strop na blasze trapezowej T140.

Tymczasem w OT do Projektu Konstrukcji na str. 39 w opisie stropu o symbolu 1.4 podano blachę trapezową T160.

Prosimy o potwierdzenie, że do wyceny należy przyjąć blachę trapezową T140 zgodnie z detalem na rysunku K-04

Odpowiedź:

Dla stropu nad +1 1.4 należy zastosować blachę trapezową zgodną z opisem czyli T160 gr 1.5mm

Pytanie 29

Dotyczy: Stropu na blasze nad poziomem +1 w zachodnim skrzydle budynku

Na rysunku K-04 na detalu stropu na blasze trapezowej T140 nie opisano w żaden sposób jakie elementy konstrukcyjne lub wypełniające należy wycenić w przestrzeni pomiędzy górnym poziomem istniejącego stropu (już po skuciu 5cm jastrychu) a spodem projektowanej blachy trapezowej.

Przestrzeń ta ma wysokość 24cm.

Na nią przychodzi blacha+nadbeton o grubości łącznej 22 cm.

24cm + 22cm dają łącznie 46 cm nowej konstrukcji stropu ponad istniejący strop Ackermana.

Prosimy o opisanie jakie rozwiązanie konstrukcyjne należy przyjąć dla przestrzeni pomiędzy górną powierzchnią istniejącego stropu (po skuciu 5cm warstwy) a spodem projektowanej blachy trapezowej:

- Jaką podkonstrukcję nośną pod blachę należy przyjąć (jaki materiał, jakie profile, jaki rozstaw, etc.)
- Czym wypełnić przestrzeń? Keramzytem? Wełną? Pozostawić pustkę powietrzną? Inaczej?

Detal płyty stropowej na blasze trapezowej

1:10

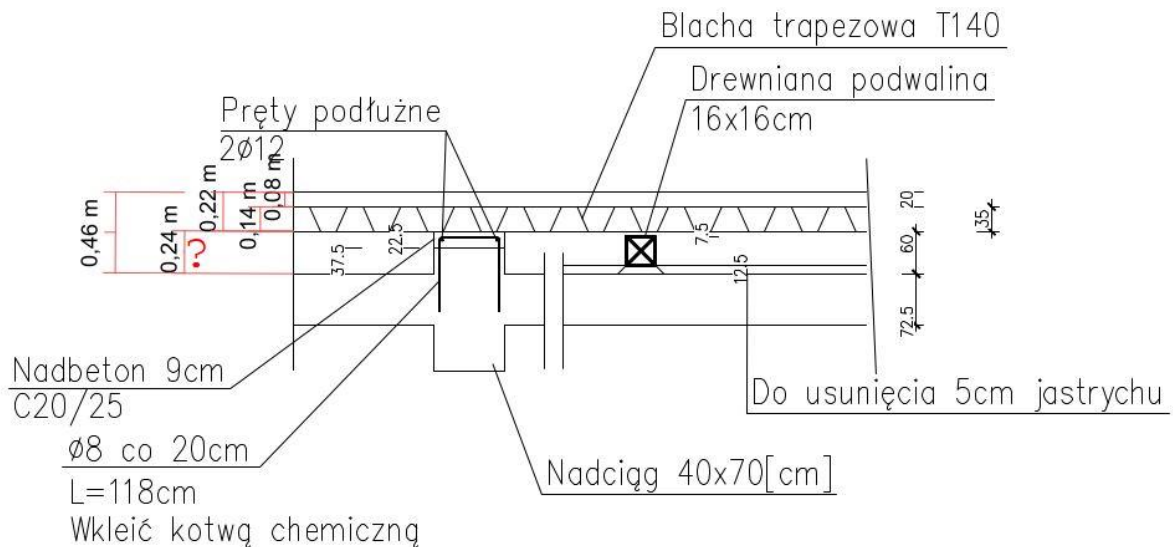

Odpowiedź:

Blacha trapezowa jest szalunkiem traconym opartym na podciągach, na którym wylewana jest płyta żelbetowa, która będzie miała kształt żebrzy zgodnie z kształtem blachy trapezowej. Pomiędzy stropem istniejącym a tą blachą nie ma wypełnienia, aby nie dociążać istniejącego stropu.

Pytanie 30

Prosimy o informację odnośnie okna O12 w klasie odporności ogniowej EI30. W projekcie jest napisane: "oddymianie klatki schodowej". Pytanie czy okno ma być przegrodą przeciwpożarową, czy ma służyć do oddymiania? Jaka powierzchnia czynna oddymiania? Siłowniki na wszystkich skrzydłach?

Odpowiedź:

Okna O12 należy wykonać bez odporności pożarowej. Okna mają zapewniać oddymianie klatki schodowej KS 3. Min. powierzchnia czynna otworów: 0,69m². Dobór siłowników oraz ilości otwieranych kwater na podstawie projektu warsztatowego stolarki.

Pytanie 31

Zamawiający w SWZ zawarł zapis: „Zamawiający wymaga wniesienia przed podpisaniem umowy zabezpieczenia należytego wykonania umowy w wysokości 5% ceny brutto podanej w ofercie za zamówienie podstawowe.”. Wnosimy o zmniejszenie wysokości zabezpieczenia należytego wykonania umowy z wartości 5% ceny całkowitej podanej w ofercie na 3%.

Odpowiedź:

Zamawiający nie wyraża zgody.

Pytanie 32

Składamy prośbę o wyznaczenie dodatkowego terminu wizji lokalnej.

Odpowiedź:

Zamawiający nie wyraża zgody.

Pytanie 33

Wnosimy o zmniejszenie wymaganej kwoty wadium z 1 000 000,00 zł na 500 000,00 zł.

Odpowiedź:

Zamawiający nie wyraża zgody.

Pytanie 34

Prosimy o zmniejszenie wymagania na ubezpieczenie od odpowiedzialności cywilnej z kwoty 30.000.000,00 PLN, na 15.000.000,00 PLN.

Odpowiedź:

Zamawiający nie wyraża zgody.

Pytanie 35

Dotyczy: Pkt. 15.1.3)

Zwracamy się prośbą o obniżenie wartości projektu w kryterium oceny ofert do 500 000 zł co umożliwi podniesienie konkurencyjności postępowania

Odpowiedź:

Zamawiający wyraża zgodę i na podstawie art. 137 ust 1 ustawy Pzp zmienia treść SWZ w następujący sposób:

Punkt 15.1 SWZ, wiersz 3 tabeli, kolumna „opis metody przyznawania punktów”:

Było:

Liczba punktów badanej oferty w kryterium „doświadczenie projektanta” zależna jest od liczby dokumentacji projektowych budynku lub zespołu budynków* wykonanych w okresie ostatnich 10 lat przed upływem składania ofert (a jeżeli okres prowadzenia działalności jest krótszy – w tym okresie) jako projektant w specjalności architektonicznej, przez jedną osobę skierowaną do realizacji niniejszego zadania w funkcji projektanta w specjalności architektonicznej – koordynatora zespołu projektowego, przy czym budynek lub budynki składające się na zespół budynków spełniały równocześnie wszystkie poniższe parametry:

- ✓ budynki co najmniej średniowysokie,
- ✓ budynki użyteczności publicznej i/lub budynki mieszkalne wielorodzinne,
- ✓ dokumentacja projektowa dla budynków obejmowała projekt budowlany i/lub projekt wykonawczy**,
- ✓ na podstawie dokumentacji projektowej została wydana decyzja pozwolenia na budowę lub zamienna decyzja pozwolenia na budowę,
- ✓ wartość dokumentacji projektowej dla jednego budynku lub zespołu budynków spełniających ww. parametry wynosiła co najmniej 800.000,00 zł brutto,

* - przez zespół budynków należy rozumieć budynki znajdujące się w granicy obszaru objętego uchwalonym Miejscowym Planem Zagospodarowania Przestrzennego w ramach jednej uchwały lub na które została wydana jedna decyzja o warunkach zabudowy

** - projekt budowlany zamienny traktuje się na równi z projektem budowlanym, o ile zakres projektu budowlanego zamiennego spełniał wymagania stawiane w niniejszym postępowaniu projektowi budowlanemu; projekt wykonawczy zamienny traktuje się na równi z projektem wykonawczym, o ile zakres projektu wykonawczego zamiennego spełniał wymagania stawiane w niniejszym postępowaniu projektowi wykonawczemu.

Osoba, która wykonała zadania spełniające ww. warunki, skierowana do realizacji niniejszego zadania w funkcji projektanta dokumentacji projektowej specjalności architektonicznej – koordynatora zespołu projektowego, otrzymuje punkty w kryterium:

- ✓ 0 pkt, jeśli nie wykonał żadnego zadania,
- ✓ 3 pkt, jeśli wykonała jedno zadanie,
- ✓ 6 pkt, jeśli wykonała dwa zadania,
- ✓ 9 pkt, jeśli wykonała trzy zadania,
- ✓ 12 pkt, jeśli wykonała cztery zadania,
- ✓ 15 pkt, jeśli wykonała pięć i więcej zadań.

W celu uzyskania punktów w przedmiotowym kryterium, Wykonawca zobowiązany jest oświadczyć, że dysponuje osobą projektanta oraz wypełnić niezbędne informacje zgodnie z instrukcją zawartą w formularzu ofertowym.

Brak informacji w którymkolwiek z punktów w tabeli zawartej w formularzu ofertowym powoduje, że wskazana pozycja nie będzie brana pod uwagę do punktacji w kryterium.

Zmieniono na:

Liczba punktów badanej oferty w kryterium „doświadczenie projektanta” zależna jest od liczby dokumentacji projektowych budynku lub zespołu budynków* wykonanych w okresie ostatnich 10 lat przed upływem składania ofert (a jeżeli okres prowadzenia działalności jest krótszy – w tym okresie) jako projektant w specjalności architektonicznej, przez jedną osobę skierowaną do realizacji niniejszego zadania w funkcji projektanta w specjalności architektonicznej – koordynatora zespołu projektowego, przy czym budynek lub budynki składające się na zespół budynków spełniały równocześnie wszystkie poniższe parametry:

- ✓ budynki co najmniej średniowysokie,
- ✓ budynki użyteczności publicznej i/lub budynki mieszkalne wielorodzinne,
- ✓ dokumentacja projektowa dla budynków obejmowała projekt budowlany i/lub projekt wykonawczy**,

- ✓ na podstawie dokumentacji projektowej została wydana decyzja pozwolenia na budowę lub zamienna decyzja pozwolenia na budowę,
- ✓ wartość dokumentacji projektowej dla jednego budynku lub zespołu budynków spełniających ww. parametry wynosiła co najmniej **500.000,00 zł brutto**,

* - przez zespół budynków należy rozumieć budynki znajdujące się w granicy obszaru objętego uchwalonym Miejscowym Planem Zagospodarowania Przestrzennego w ramach jednej uchwały lub na które została wydana jedna decyzja o warunkach zabudowy

** - projekt budowlany zamienny traktuje się na równi z projektem budowlanym, o ile zakres projektu budowlanego zamiennego spełniał wymagania stawiane w niniejszym postępowaniu projektowi budowlanemu; projekt wykonawczy zamienny traktuje się na równi z projektem wykonawczym, o ile zakres projektu wykonawczego zamiennego spełniał wymagania stawiane w niniejszym postępowaniu projektowi wykonawczemu.

Osoba, która wykonała zadania spełniające ww. warunki, skierowana do realizacji niniejszego zadania w funkcji projektanta dokumentacji projektowej specjalności architektonicznej – koordynator zespołu projektowego, otrzymuje punkty w kryterium:

- ✓ 0 pkt, jeśli nie wykonał żadnego zadania,
- ✓ 3 pkt, jeśli wykonała jedno zadanie,
- ✓ 6 pkt, jeśli wykonała dwa zadania,
- ✓ 9 pkt, jeśli wykonała trzy zadania,
- ✓ 12 pkt, jeśli wykonała cztery zadania,
- ✓ 15 pkt, jeśli wykonała pięć i więcej zadań.

W celu uzyskania punktów w przedmiotowym kryterium, Wykonawca zobowiązany jest oświadczyć, że dysponuje osobą projektanta oraz wypełnić niezbędne informacje zgodnie z instrukcją zawartą w formularzu ofertowym.

Brak informacji w którymkolwiek z punktów w tabeli zawartej w formularzu ofertowym powoduje, że wskazana pozycja nie będzie brana pod uwagę do punktacji w kryterium.

Pytanie 36

Zawracamy się również z prośbą o potwierdzenie, iż poprzez projekt budowlany zamawiający rozumie zgodnie z przepisami obowiązującymi od 2020r. projekt architektoniczno-budowlany wraz z projektem technicznym.

Odpowiedź:

Zamawiający będzie analizował przekazane doświadczenie projektanta za projekt budowlany zgodnie z przepisami obowiązującymi na dzień, kiedy ten projekt budowlany został złożony do Urzędu.

Pytanie 37

Prosimy o informację, czy w przeszklonym zadaszeniu dziedzińca należy przewidzieć oddymianie (klapy dymowe)?

Odpowiedź:

Zamawiający nie przewidywał systemu oddymiania w przeszklonym zadaszeniu. W zakresie realizacji zadania znajduje się projekt wykonawczy, który należy uzgodnić z rzeczoznawcą ds. zab. p.poż. Konieczność wykonania klap dymowych w przeszklonym zadaszeniu może wynikać z uzgodnień dokumentacji z rzeczoznawcą ds. zab. p.poż., na co Zamawiający nie ma wpływu.

Pytanie 38

Prosimy o sprecyzowanie liczby sal seminaryjnych które należy wyposażyć w system AV – z opisu wynika, że powinno być ich 7 a schematów jest 6.

Odpowiedź:

Ilość sal seminaryjnych wyposażonych w system AV wynosi - 10szt. Zamawiający informuje, że sale audytoryjne (2 szt.) również należy wyposażyć w system AV.

Pytanie 39

Prosimy o uzupełnienie dokumentacji o brakujące schematy elektryczne rozdzielni

Odpowiedź:

W projekcie technicznym pokazano schemat rozdzielnic odbiorczej jako standard rozdzielnic elektrycznej.
W zakresie Wykonawcy pozostaje wykonanie schematów rozdzielnic odbiorczych dla każdej rozdzielnic.

Pytanie 40

Dotyczy par. 21: Prosimy o możliwość rozdzielenia okresów gwarancji na roboty, zgodnie z ofertą i urzędzenia 24 miesiące

Odpowiedź:

Zamawiający nie wyraża zgody.

W związku z wprowadzonymi zmianami Zamawiający działając na podstawie art. 137 ust.6 ustawy Pzp dokonuje zmiany **terminów** - składania i otwarcia ofert oraz terminu związania ofertą w następujący sposób:

- 1) Jako termin składania ofert wskazuje się: 14.11.2024 r. godz.: 10:00,
- 2) Jako termin otwarcia ofert wskazuje się: 14.11.2024 r. godz.: 11:00.
- 3) Jako termin związania ofertą wskazuje się 11.02.2025 r.

Przesłane, skorygowane informacje prosimy uwzględnić przy tworzeniu oferty przetargowej, traktując je jako ważne i wiążące.